

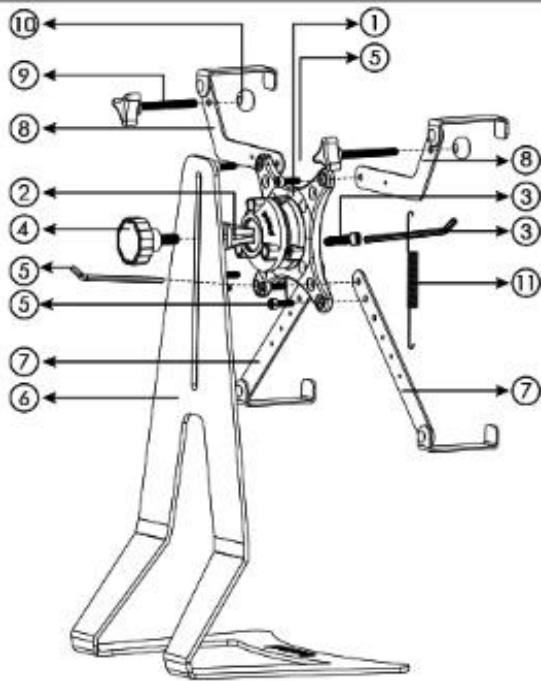

نحوه نصب  
مکمل نگهدارنده ارگونومیک مانیتور



- ① براکت  
 ② میله واسط  
 ③ پیچ و آچار آلن  
 ④ پیچ فلکی تنظیم ارتفاع  
 ⑤ پیچ ها و آچار آلن  
 ⑥ پایه اصلی  
 ⑦ بازوی ثابت  
 ⑧ بازوی متحرک  
 ⑨ پیچ تثبیت  
 ⑩ سرپوش  
 ⑪ فنر

مرحله دوم

مطابق تصویر هر یک از بازوهای ثابت (7) را توسط پیچ (5) به دو باله پائینی براکت متصل کنید. برای محکم کردن پیچ ها از آچار آلن (5) استفاده کنید. برای نصب، از دو محل پیچ پائینی در باله براکت استفاده کنید. بازوهای متحرک (8) بازوهای بالایی مکمل هستند. این دو بازو به صورت قرینه به دو باله بالایی براکت نصب می شوند. این دو بازوهای متحرک باید با پیچ و آچار آلن (5) به یکی از سه محل پیچ باله، بنا بر سایز مانیتور، متصل گردند.

محل پیچ A تا حداکثر ارتفاع 30cm و حداقل عرض 31cm را پوشش می دهد.  
محل پیچ B تا حداکثر ارتفاع 32cm و حداقل عرض 34cm را پوشش می دهد.  
محل پیچ C تا حداکثر ارتفاع 35cm و حداقل عرض 37cm را پوشش می دهد.

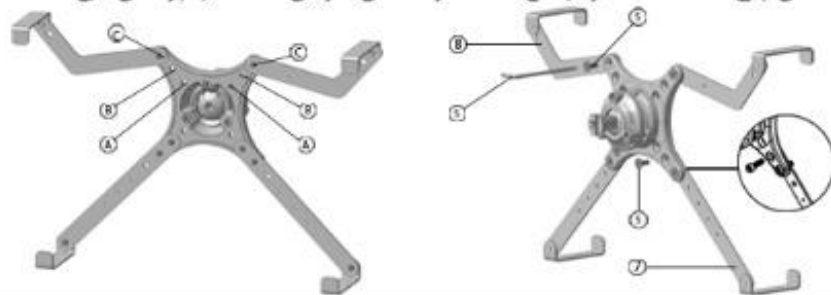

مرحله اول

مطابق تصویر، قطعه (2) را از قسمت چهارگوش بوسیله پیچ و آچار آلن (3) به مجموعه براکت (1) متصل می کنید. این قطعات در کارتن مجموعه براکت موجود می باشد.

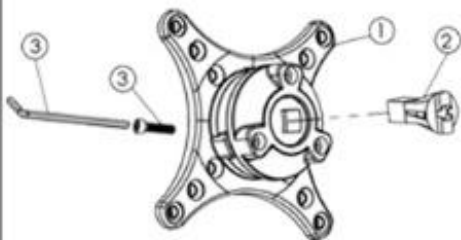

### مرحله چهارم

در این مرحله با استفاده از فنرها ⑪ دو بازوی بالارا به دو بازوی پائین متصل می کنید. به این منظور ابتدا فنر را در محل تعبیه شده در بازوهای متحرک بالایی ⑧ قرار داده و سر دیگر فنر را نسبت به سائز مانیاتور در یکی از سه محل پیچ (A, B, C) در بازوهای ثابت پائین ⑦ قرار دهید.

همان طور که در تصویر قبل دیدید فاصله محل قرارگیری فنر در بازوهای بالا تا بازوهای پائین در نقاط C و B و A متفاوت است. هر چه ارتفاع مانیاتور شما بیشتر است از فاصله کمتر استفاده کنید تا فشار زیادی به فنر

وارد نشود و از پرتاب شدن فنر جلوگیری شود. پیشنهاد می کنیم برای مانیاتورهایی با ارتفاع بین 25cm تا 35cm از محل C برای نصب فنر استفاده کنید و برای مانیاتورهایی با ارتفاع کمتر از 25cm از محل های A و B استفاده کنید.



### مرحله سوم

در این مرحله پیچ تثبیت ⑨ را از محل مخصوص تعبیه شده در بالای بازوهای متحرک ⑧ پیچانده و سپس سرپوش ⑩ را در انتهای پیچ قرار دهید.



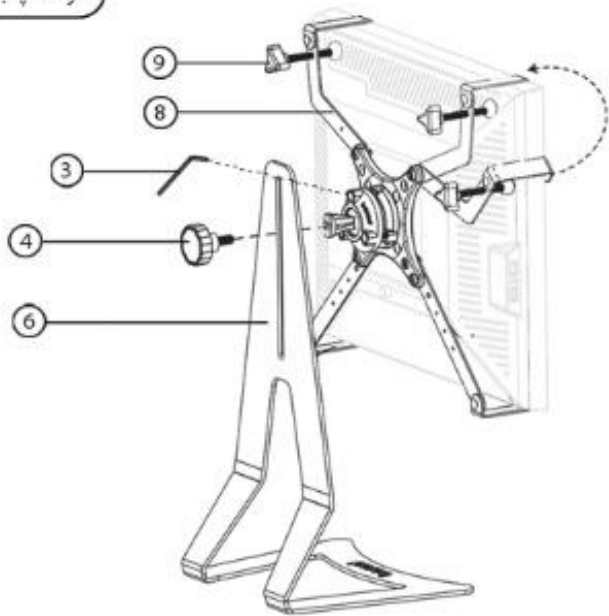

مکمل را به پایه اصلی متصل کنید. برای این کار واسط پشت براکت را داخل شیار پایه اصلی ⑥ قرار دهید و از پشت با پیچ فلکی ④ در ارتفاع مناسب ثابت کنید.

با استفاده از این پیچ فلکی می توانید ارتفاع مانیتور را با قد خودتان تنظیم کنید به طوری که بالای مانیتور در راستای چشم شما قرار گیرد.

حال باید مانیتور را درون مکمل جاسازی کنید. به این منظور ابتدا لبه پائینی مانیتور را روی بازوی ثابت ⑦ قرار می دهید و بازوهای متحرک ⑧ را کشیده و در قسمت بالای مانیتور ثابت می کنید. برای محکم تر کردن اتصال مکمل به مانیتور باید پیچهای تثبیت ⑨ را ببیچانید.

با استفاده از آلن ③ می توانید سه پیچ تعبیه شده در پشت براکت را جهت تنظیم میزان محکمی و یا روانی چرخش مانیتور تنظیم کنید.